

WIDLING

MARQUAGE ROUTIER • SIGNALISATION



Christian WIDLING - 06 09 34 09 22

7, rue Général Mignot 38170 SEYSSINET-PARISSET
Tél. 04 76 96 65 32 - Fax. 04 76 96 13 52
E.mail : widling@aol.com - Site : www.widling.fr

MAÎTRISE D'ACCÈS & PARKING

Extrait du catalogue
PROCITY® 2019

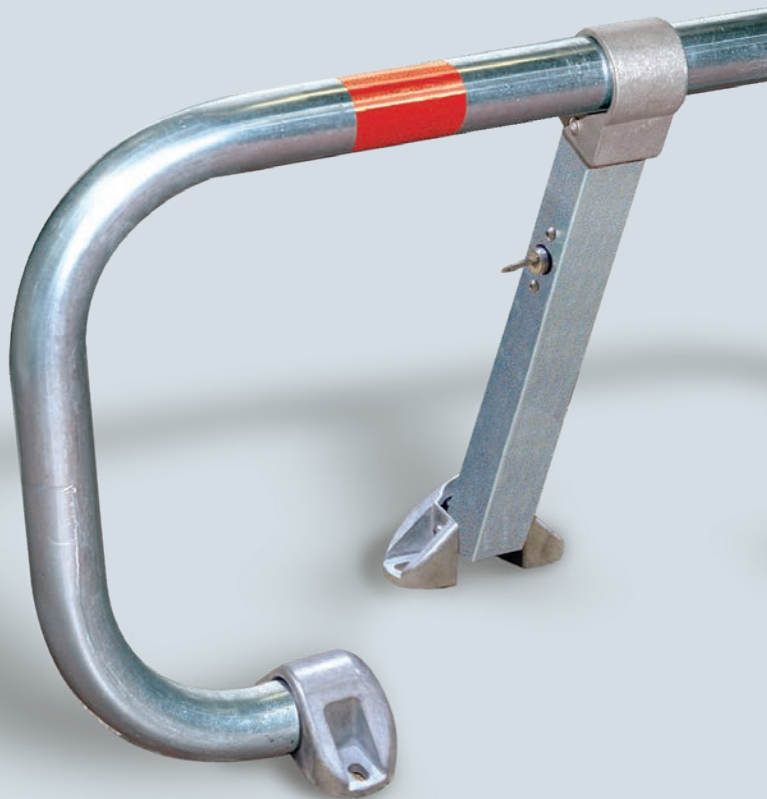

Tous les produits PROCITY® à portée de clic !

Catalogue produits, actualités,
contact avec nos équipes.



— Configurez et visualisez
les produits (dimensions,
RAL, options...).

— Découvrez
nos nouveautés.

— Obtenez des informations
techniques.

— Etablissez
vos devis en ligne.

WIDLING

MARQUAGE ROUTIER • SIGNALISATION



Retrouvez l'intégralité
de notre catalogue
sur **procity.fr**



sommaire

AMÉNAGEMENT DE LA RUE	12	MAÎTRISE D'ACCÈS ET PARKING	136
Barrières de ville	14	Portiques	138
Potelets	26	Barrières	142
Bornes	34	Stationnement	146
Sécurisation de la rue	40	Protections	148
		Miroirs	153
		Abris	156
STATIONS BUS	44	SOLUTIONS FUMEURS	158
Stations bus	46	Cendriers	160
Totems arrêts de bus	56	Abris fumeurs	162
Assises	57		
SOLUTIONS CYCLES	58	INDUSTRIE ET TP	166
Supports cycles	60	Arceaux	168
Appuis cycles	64	Protections	170
Autres supports	68	Miroirs	174
Abris cycles	69	Barrières et passerelles	180
		Traceur et accessoires	182
VITRINES & AFFICHAGE	76	PAVOISEMENT ET MATÉRIEL ÉLECTORAL	184
Vitrines extérieures	78	Pavoisement	186
Affichage extérieur	92	Isoloirs électoraux	188
Vitrines intérieures	94	Panneaux électoraux	189
		Urnes électorales	190
ESPACES VERTS	100		
Mobilier de repos	102		
Corbeilles de propreté	118		
Fleurissement	128		

PROCITY



MAÎTRISE D'ACCÈS & PARKING

CONTRÔLE
& GESTION
DES FLUX

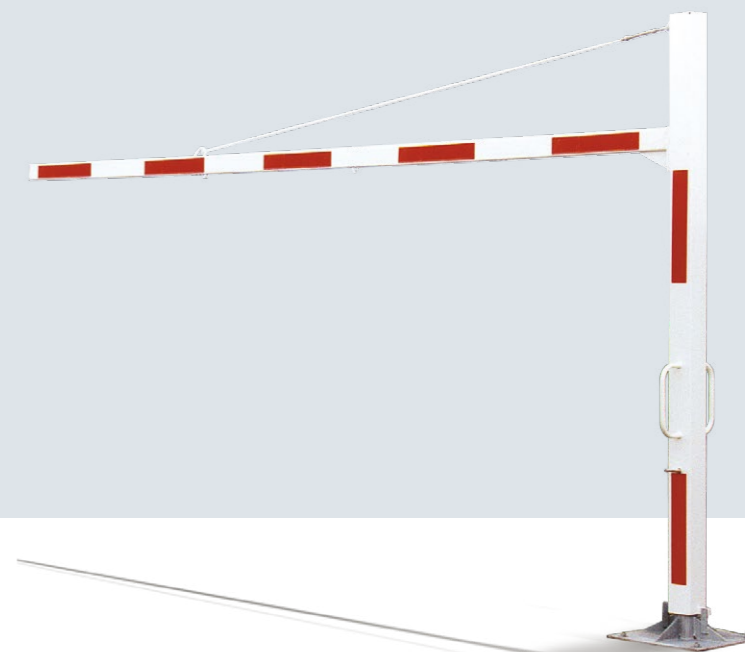
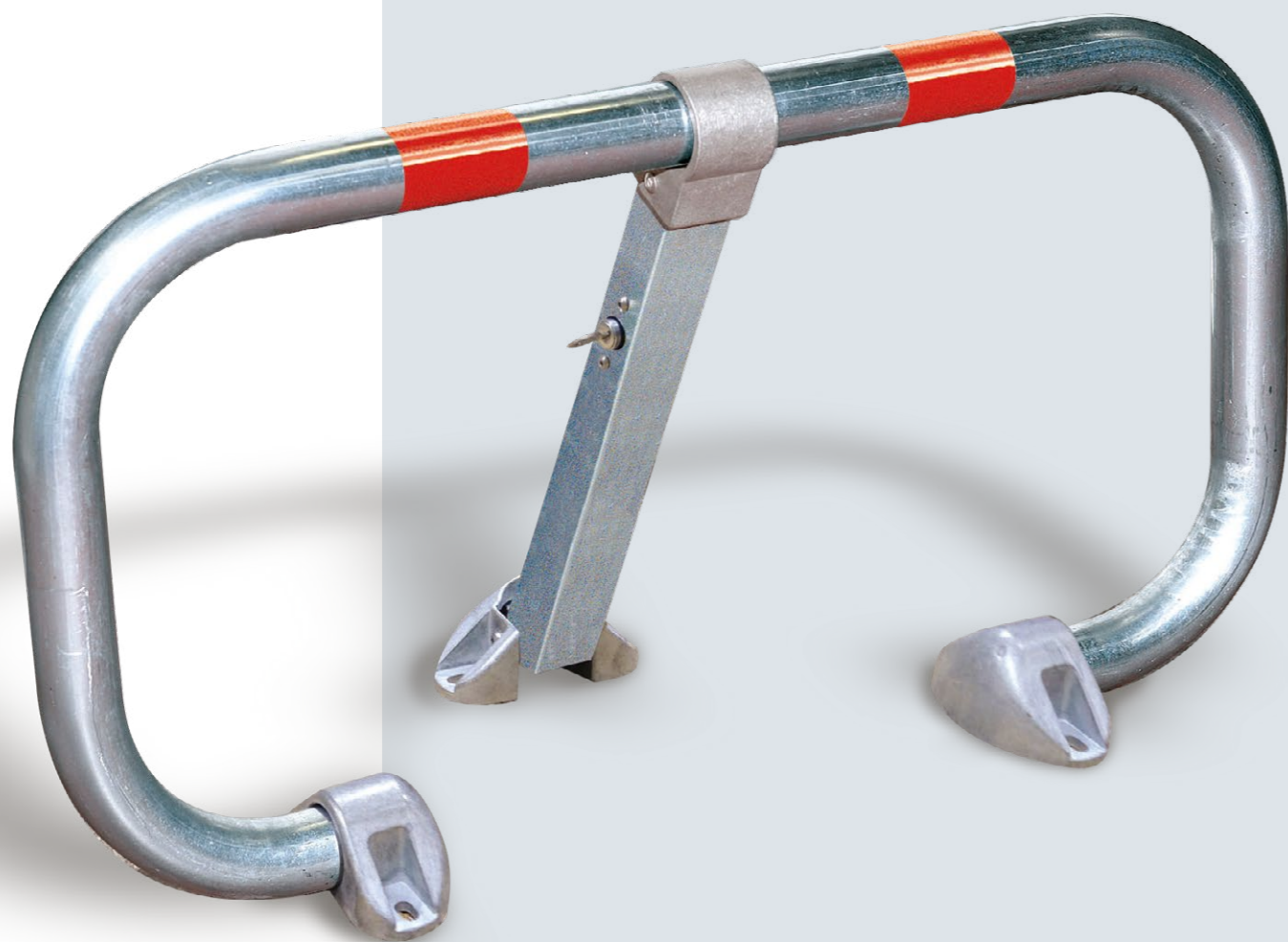

sommaire

	PORTIQUES	Tournants	138
		Fixes	141
	BARRIÈRES	Tournantes, levante, sélective	142
	STATIONNEMENT	Blocs parking	146
		Butées de parking, traceur . . .	147
	PROTECTIONS	Protections d'angle	148
		Ralentisseurs	149
		Étriers, corset et épingles . . .	150
		Barrière amovible Écobar®	152
	MIROIRS	Multi-usages, Parking	153
	ABRIS	Abris caisse, passages couverts	156



PORTIQUE UNIVERSEL TOURNANT

Le portique tournant sélectif permet de gérer l'accès des poids lourds, caravanes, etc., sur les aires de stationnement.

Il est monté sur un fût cylindrique avec poignées de rotation et butées de blocage pour le maintien en position fermée ou ouverte à 90°.

Nous vous proposons un kit de pose indépendant du portique afin de préparer vos massifs de scellement de façon anticipée.

Hauteur d'accès : de 1,9 à 3,5 m.

Largeur : de 5 à 12 m.

Structure : tubes acier 120 x 120 et 80 x 80 mm, portique équipé de simple ou double tirant.

Fermeture du portique : par goupilles traversantes. Blocage de la goupille par cadenas fourni ou, en option, serrure clé triangle de 11.

Finition : laquée blanc sur galva avec bandes rouges rétro réfléchissantes (autres couleurs, nous consulter).

Fixation : sur platines avec crosses de scellement fournies.

Réglage de l'aplomb : par contre-écrous situés sous les platines.

	Portique	Kit de pose
Larg. réglable de 5 à 7 m		
Haut. réglable de 1,9 à 2,5 m	202511	202611
Haut. réglable de 2,5 à 3,5 m	202517	202615
Larg. réglable de 7 à 12 m		
Haut. réglable de 1,9 à 2,5 m	202514	202615
Haut. réglable de 2,5 à 3,5 m	202515	202622

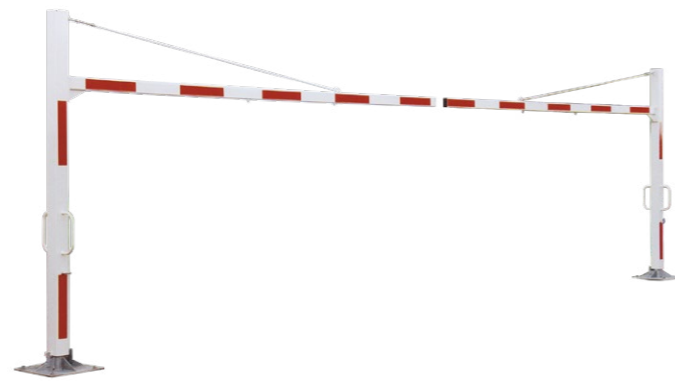

■ Réf. 202515

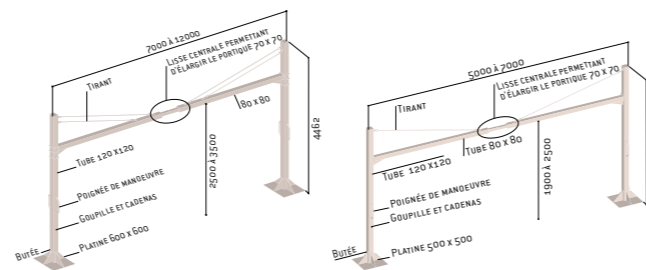

DEMI PORTIQUE TOURNANT

Une solution de maîtrise d'accès pour les voies étroites, ne permettant pas l'installation d'un portique entier.

Hauteur d'accès : de 1,9 à 3,5 m.

Largeur : de 2,5 à 6 m.

Structure : tubes acier 120 x 120 et 80 x 80 mm, portique équipé de simple ou double tirant.

Fermeture du portique : par goupilles traversantes. Blocage de la goupille par cadenas fourni ou, en option, serrure clé triangle de 11.

Finition : laquée blanc sur galva avec bandes rouges rétro réfléchissantes (autres couleurs, nous consulter).

Fixation : sur platines avec crosses de scellement fournies.

Réglage de l'aplomb : par contre-écrous situés sous les platines.

	Portique	Kit de pose
Larg. réglable de 2,5 à 3,5 m		
Haut. réglable de 1,9 à 2,5 m	202540	202616
Haut. réglable de 2,5 à 3,5 m	202541	202617
Larg. réglable de 3,5 à 6 m		
Haut. réglable de 1,9 à 2,5 m	202542	202617
Haut. réglable de 2,5 à 3,5 m	202543	202623

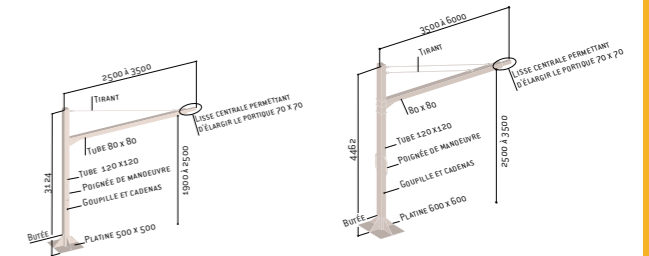

LES PRODUITS

Des portiques universels qui s'adaptent à la largeur de vos voies d'accès, et proposent une hauteur ajustable à vos besoins. Produits disponibles sur stock.



Réf. 202517



Réf. 202511



Réf. 202517

KIT DE FIXATION POUR PANNEAU

Kit de fixation pour panneaux ø 450 mm disponible pour tous nos portiques tournants (panneau non fourni).

Référence 202321



BAVETTE

Bavette en tôle 1500 x 100 mm et bandes réflectos 500 x 80 mm. Accrochage avec chaînes, anneaux et étrier de fixation fournis. Hauteur 370 mm pour une hauteur sous bavette de 1830 mm. Prévoir deux bavettes par portique.

Référence 202600





PORTIQUE ÉCO TOURNANT

Portique pivotant en acier avec traverse haute horizontale pivotante sur l'un des deux poteaux verticaux.

- Hauteur hors sol : 2200 mm.
- Largeur : 5000 mm.
- Structure : tubes acier 80 x 80 mm.
- Fermeture : par cadenas (fourni).
- Finition : acier galvanisé avec 8 bandes rétro réfléchissantes rouges.
- Fixation : par scellement direct.

Référence 202304

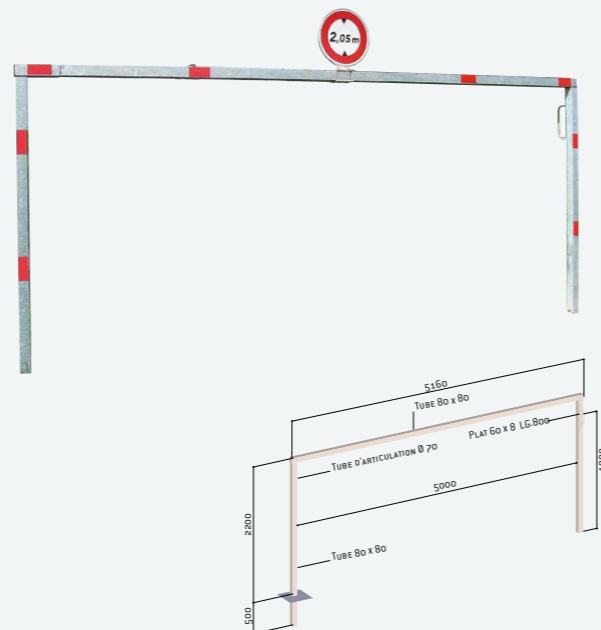

Fermé

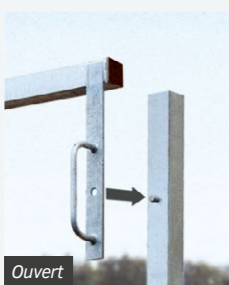

Ouvert

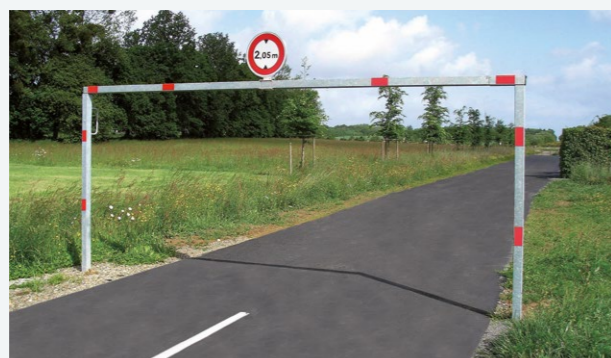

PORTIQUE UNIVERSEL FIXE

La traverse centrale coulisse entre les deux barres horizontales pour adapter la largeur du portique au lieu de pose, au centimètre près. Une version réglable en hauteur vous permet, en outre, un réglage complémentaire parfait. Nous vous proposons un kit de pose indépendant du portique, afin de préparer vos massifs de scellement de façon anticipée.

- Hauteur hors sol : de 2,2 à 3,5 m.
- Structure : tubes acier 80 x 80 mm.
- Finition : laquée blanc sur galva avec bandes rouges rétro réfléchissantes (autres couleurs, nous consulter).
- Fixation : sur platines avec crosses de scellement fournies.

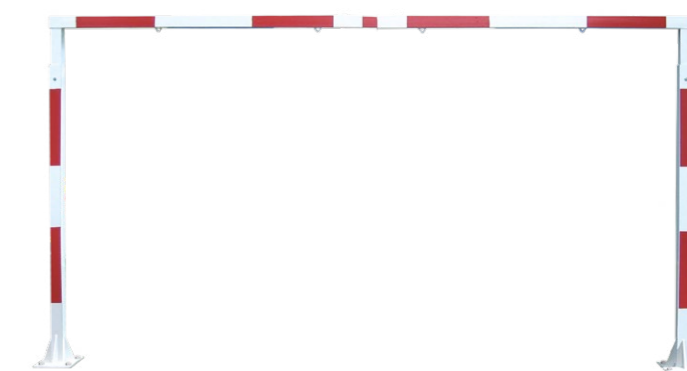

■ Réf. 202330

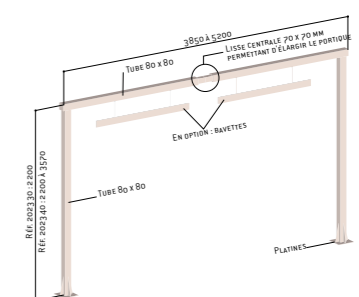

	Portique	Kit de pose
Portique fixe, haut. fixe 2200 mm		
Larg. de 3850 à 5200 mm (sans tirant)	202330	202610
Larg. de 5250 à 7550 mm (avec tirants)	202331	202612
Portique fixe, haut. réglable de 2200 mm à 3570 mm		
Larg. de 3850 à 5200 mm (sans tirant)	202340	202610
Larg. de 5250 à 7550 mm (avec tirants)	202341	202612

NOUVEAUTÉ



Réf. 202331



Réf. 202331



Des portiques universels qui s'adaptent à la largeur de vos voies d'accès, et proposent une hauteur ajustable à vos besoins. Produits disponibles sur stock.

LIMITEUR DE HAUTEUR

NOUVEAUTÉ

- Longueur : 1800 mm.
- Structure : tube acier ø 60 mm.
- Finition : laquée blanc sur galva avec bandes rouges réfléchissantes.
- Fixation : par chaîne de longueur 500 mm et anneaux.

Référence 202601

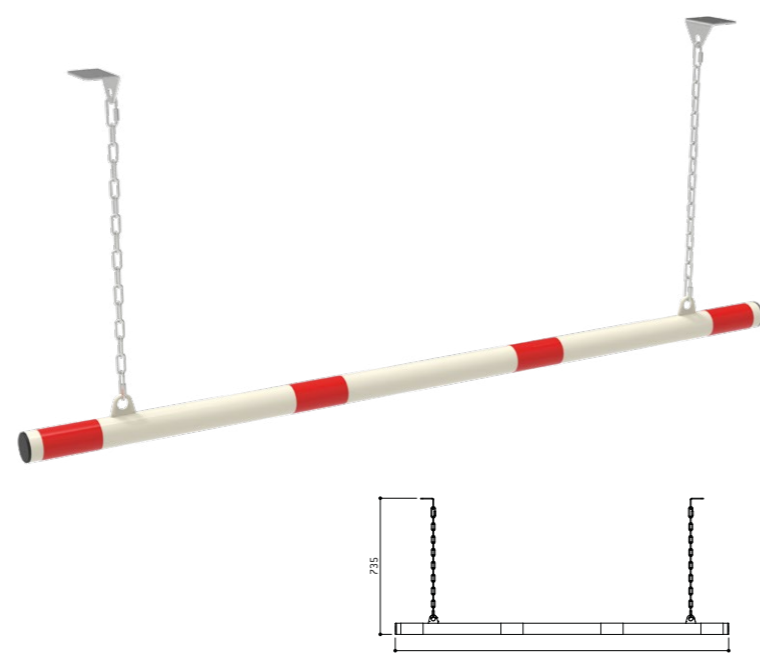
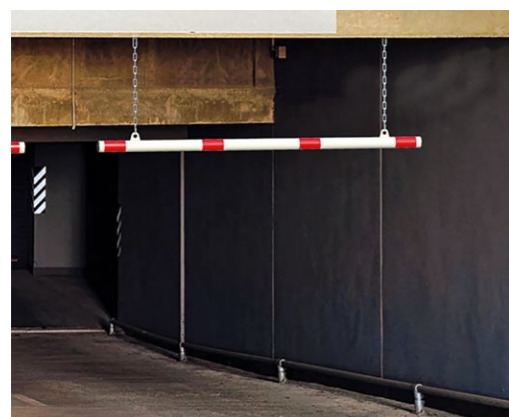

Réf. 202331



BARRIÈRE UNIVERSELLE TOURNANTE

La barrière télescopique s'adapte à toutes les largeurs de voies, de 3 à 5 mètres. Nous vous proposons un kit de pose indépendant de la barrière, afin de préparer vos massifs de scellement de façon anticipée.

Structure : tubes acier 70 x 40 et 60 x 30 mm.
Largeur : modulable de 3000 à 5000 mm, blocage par vis.
Fermeture : par cadenas fourni. Second poteau de réception pour verrouillage en position « ouverte » fourni.
Finition : laquée blanc sur galva avec bandes rouges rétroréfléchissantes.
Fixation : sur platines avec crosses de scellement (non fournies).

Barrière universelle tournante	203190
Kit de pose	202613

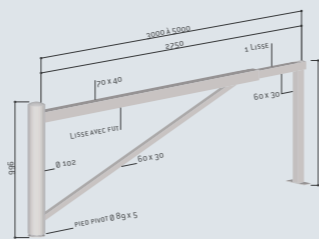

Réf. 203190



Réf. 203160

BARRIÈRE TOURNANTE TRÈS GRANDE LONGUEUR

Cette barrière de longueur exceptionnelle est équipée d'un support roulette qui limite le porte-à-faux et facilite la manipulation. Nous vous proposons un kit de pose indépendant de la barrière, afin de préparer vos massifs de scellement de façon anticipée.

Structure : tubes acier galvanisé.
Largeur : 6,7 ou 8 m.
Fermeture : par goupille et cadenas sur le support de repos, en option clé triangle de 11.
Finition : laquée blanc sur galva avec bandes réflectos rouges.

	Barrière
6 m	203160
7 m	203170
8 m	203180
Options	
Poteau de réception en position ouverte	203176
Kit de pose	202614

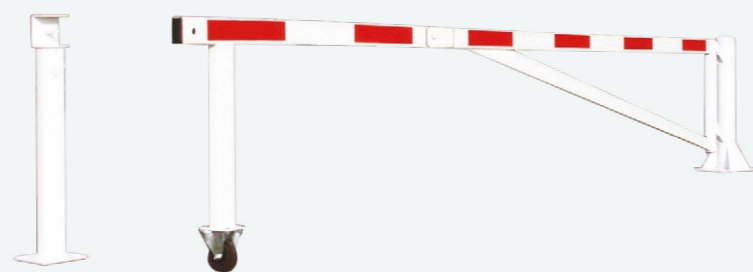

■ Réf. 203160

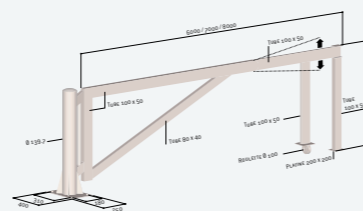

BARRIÈRE UNIVERSELLE LISSE ALU LEVANTE

Indispensable pour le filtrage des véhicules, la barrière télescopique s'adapte à toutes les largeurs de voies (de 3,05 à 6,40 m) au centimètre près.

Structure : lisse alu 80 x 80 mm prolongée par une lisse alu 70 x 70 mm.
Largeur : modulable de 3200 à 6500 mm (distance entre l'axe de rotation et l'extrémité de la barrière) pour une largeur entre poteaux de 3050 à 6400 mm.
Système d'ouverture : rotation sur un axe inox monté sur roulement à billes. Contrepoids à intégrer dans un coffret fixe sur la lisse.
Fermeture : en position levée (sur le pied pivot) ou baissée (sur le pied de réception) par goupille et cadenas fournis. Livrée avec poteau de réception en acier.
Fermeture en option : clé triangle de 11.
Finition : peint en blanc avec bandes rétroréfléchissantes rouges.
Fixation : sur platines avec éléments de scellement fournis.

Référence	202170
-----------	--------

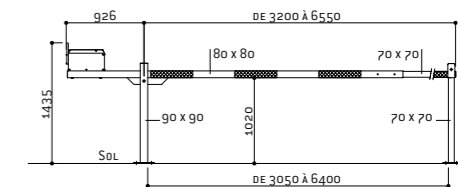
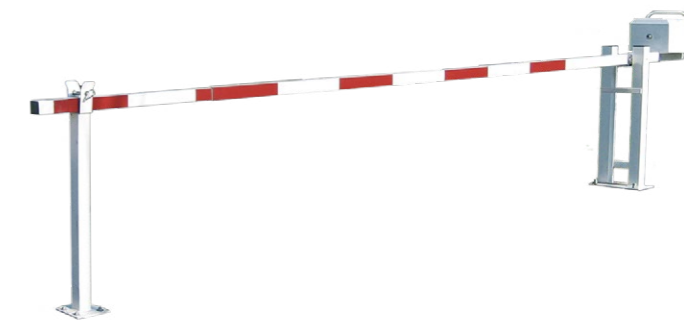

Barrière lisse universelle :
la traverse coulisse pour adapter la barrière au lieu de pose.





BARRIÈRE TOURNANTE

Une barrière de maîtrise d'accès disponible en version 2000 ou 2500 mm avec un axe déporté. Ce dernier modèle est équipé d'un tube vertical permettant l'installation d'un panneau de signalisation.

Deux longueurs : 2000 ou 2500 mm.
 Structure : tube acier ø 60 mm.
 Système d'ouverture : fût monté sur pivot.
 Fermeture : par goupille ø 20 mm et cadenas (fournis).
 Blocage possible à 90° en position ouverte.
 Fermeture en option : clé triangle de 11 ou clé triangle de 14 prisonnière.
 Finition : acier galvanisé ou peint sur galva selon nos coloris (voir page 9).
 Fixation : sur platine 200 x 200 mm par tiges d'ancrage à sceller (fournies).



■ Réf. 203121

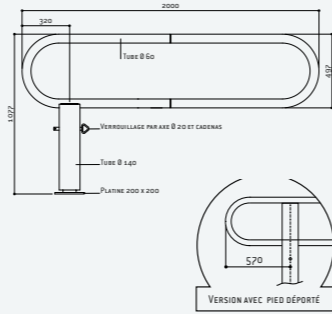

	Galva	Peint/galva
Long. 2000 mm	203120	203121
Long. 2500 mm	203124	203126



Réf. 203126



Réf. 203128

BARRIÈRE TOURNANTE TROMBONE

NOUVEAUTÉ

Structure : tube acier ø 60 mm avec bouchon noir.
 Longueur : 1800 mm.
 Système d'ouverture : pivot assuré dans le tube extérieur.
 Fermeture : par goupille ø 16 mm et cadenas fourni.
 Blocage possible à 90° en position ouverte.
 Finition : acier galvanisé ou peint sur galva selon nos coloris (voir page 9).
 Fixation : sur platine avec goussets de renfort. Tiges d'ancrage à sceller fournies.



■ Réf. 203125

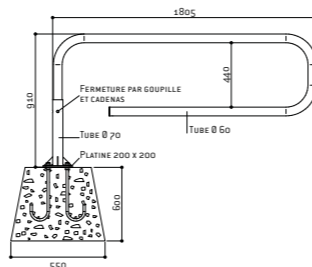

	Galva	Peint/galva
Références	203125	203128

BARRIÈRE SÉLECTIVE

Interdit l'accès des véhicules motorisés aux parcs publics mais accepte le passage de tout type de fauteuils roulants, en conformité avec les réglementations en vigueur.

Structure : tubes acier ø 50 mm comprenant un élément rotatif et un élément fixe.
 Système d'ouverture : pivot assuré par un tube intérieur ø 89 mm avec butée de limitation de rotation et tube supérieur 100 x 100 mm muni de 2 orifices de graissage.
 Finition : acier galvanisé ou peint sur galva selon nos coloris (voir page 9).
 Fixation : sur platines (croses de scellement fournies).
 Montage facile : "bras" de l'élément rotatif à visser sur le pivot.



■ Réf. 203265

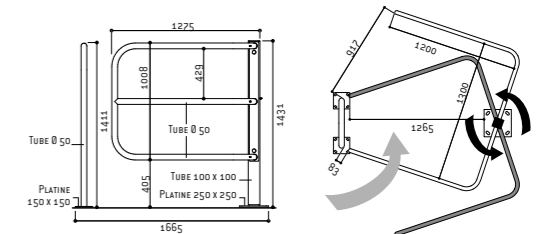

	Galva	Peint/galva
Références	203215	203265

loi handicap mettons-la en place pour que chacun trouve sa place

Conformément à l'arrêté du 15 janvier 2007, notre barrière sélective permet le passage d'un fauteuil roulant d'un gabarit de 0,80 mètres x 1,30 mètres.

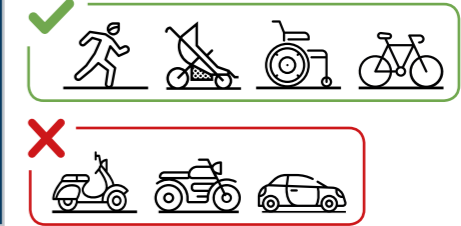

Réf. 203265



BLOC PARKING BPE

Un modèle optimisé pour garantir une utilisation simplifiée et intuitive.

Structure : tube acier galvanisé Sendzimir avec bandes réflectos à coller. Pied télescopique, sabots en aluminium moulé.

Modèle : disponible également en version Amortichoc® pour absorber la poussée d'un véhicule manœuvrant.

4 systèmes d'ouverture au choix :

- Serrure poussoir avec clés différentes (3 clés fournies) ou clés identiques (3 clés fournies).
- Serrure clé triangle (1 clé triangle fournie).
- Serrure acceptant une clé passe (clé passe en option).
- Cadenas amovible.

	BPE	BPE Amortichoc®
Serrure poussoir		
Ouverture par clés différentes	204800	204810
Ouverture par clés identiques	204801	204811
Serrure clé triangle		
Ouverture par clé triangle	204802	204812
Serrure clé passe		
Ouverture par clé passe	204817	204827
Option clé passe	602968	602968
Cadenas		
Ouverture par cadenas	204819	-



■ Réf. 204800

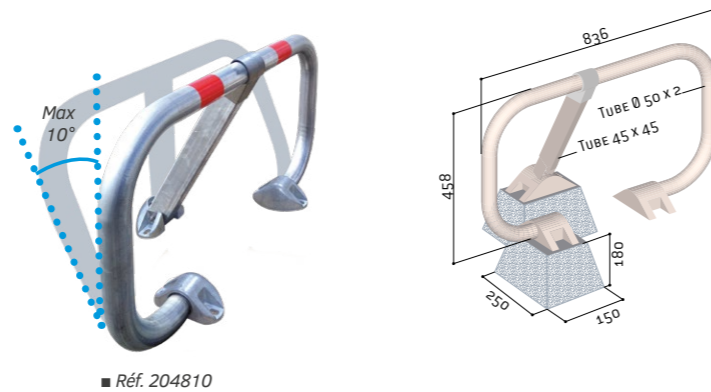

■ Réf. 204810

BUTÉE DE PARKING CAOUTCHOUC

Robuste et fonctionnelle, la butée de parking caoutchouc matérialise efficacement les extrémités de parking.

Trois longueurs : 550, 900 ou 1800 mm.

Largeur : 150 mm.

Hauteur : 100 mm.

Structure : caoutchouc recyclé.

Fixation : par boulons à expansion (non fournis).

Long. 550 mm 207912

Long. 900 mm 207913

Long. 1800 mm 207914

Option boulons à expansion 111562



■ Réf. 207912 + 207913 + 207914

BUTÉE DE PARKING ACIER

Permet de délimiter l'extrémité des places de parking ou de prévenir la collision d'un véhicule avec un obstacle lors de manœuvres.

Deux longueurs : 750 et 1800 mm.

Hauteur : 120 mm.

Structure : tube acier Ø 76 mm galvanisé ou peint sur galva selon nos coloris (voir page 9).

Fixation : sur platines, ancrage fourni.

Galva Peint/galva

Long. 750 mm 207917 207918

Long. 1800 mm 207909 207910

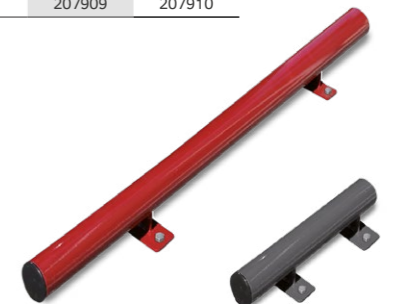

■ Réf. 207910

■ Réf. 207918

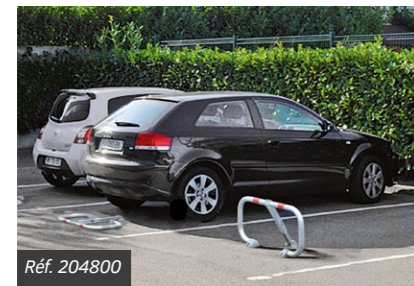

Réf. 204800

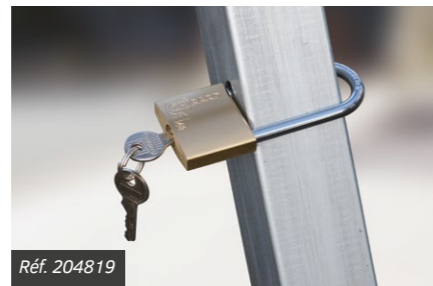

Réf. 204819



Réf. 204813



Réf. 207912



Réf. 207910



Réf. 111250

BLOC PARKING CLASSIQUE

Un modèle universel, simple d'utilisation, qui s'intègre efficacement.

Structure : tube acier galvanisé Sendzimir avec bandes réflectos à coller. Pied télescopique, sabots en aluminium moulé.

2 systèmes d'ouverture au choix :

- Serrure poussoir avec clés différentes (3 clés fournies) ou clés identiques (3 clés fournies).
- Serrure par clé triangle.

Serrure poussoir	
Ouverture par clés différentes	204813
Ouverture par clés identiques	204814
Serrure clé triangle	
Ouverture par clé triangle	204815



■ Réf. 204813

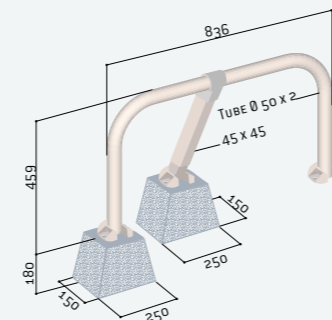

TRACEUR DE LIGNES M-MARKERS

Idéal pour le repérage des places de parking de sièges sociaux ou de sites industriels. Peinture de qualité et tracé de précision, conforme au règlement REACH.

Aérosols : 500 ml de peinture pour l'intérieur et pour l'extérieur.

Autonomie : 50 mètres.

Options :

- **Machine à tracer,** l'outil idéal pour les longueurs réduites.
- **Chariot de marquage,** équipement de très haute qualité particulièrement stable grâce à ses 4 roues et permettant le traçage simultané d'une double couche avec deux aérosols. Largeur de ligne ajustable grâce à une échelle allant de 40 à 120 mm. Emplacement de stockage pour 4 aérosols.

Traceur blanc 111780

Traceur jaune 111781

Options

Machine à tracer 111250

Chariot de marquage 111252



■ Réf. 111252



PROTECTION D'ANGLE EN CAOUTCHOUC

Un dispositif fonctionnel et particulièrement visible, grâce à ses couleurs contrastées, pour absorber les chocs sur les angles de vos sites de production ou de vos entrepôts. La version à angle arrondi offre une protection renforcée grâce à la surépaisseur de caoutchouc.

Matière : caoutchouc recyclé.
Hauteur : 800 mm.

Protection d'angle (angle droit) : hauteur 800 x longueur 90 x épaisseur 10 mm.

Protection d'angle renforcée (angle arrondi) : hauteur 800 x longueur 120 x épaisseur 15 mm.

Angle droit	111803
Angle arrondi	111802



■ Réf. 111803

■ Réf. 111802



Réf. 111804



Réf. 111805

PROTECTION D'ANGLE EN MOUSSE EVA

Fine, légère et très simple d'installation, cette protection assure une excellente prévention à des conditions économiques particulièrement séduisantes.

Matière : en mousse EVA (Ethylène Vinyl Acétate).

Protection d'angle (angle droit) : hauteur 800 x longueur 90 x épaisseur 7 mm.

Protection d'angle renforcée (angle arrondi) : hauteur 800 x longueur 100 x épaisseur 10 mm.

Angle droit	111805
Angle arrondi	111804



■ Réf. 111804

■ Réf. 111805

RALENTISSEUR

La meilleure offre pour limiter la vitesse des véhicules dans les zones privées : 3 modèles, 2 épaisseurs disponibles et 1 solution pour permettre le passage des câbles. Nos modèles offrent une bonne visibilité de jour comme de nuit grâce à l'alternance de modules jaune et noir et aux "yeux de chat".

Structure : produit de qualité supérieure en caoutchouc.

Version standard : jaune ou noir, hauteur 50 ou 70 mm.

Version avec passage de câble : jaune ou noir, hauteur 70 mm, équipée d'un passage de câbles (hauteur 45 x largeur 50 mm).

Fixation : par boulons à expansion (non fournis).



■ Réf. 111521 + 111522 + 111530

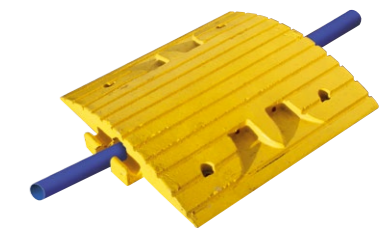

■ Réf. 111501

	Jaune	Noir
Version standard – haut. 50 mm		
Ralentisseur module central (l'unité) – long. 500 x larg. 400 mm	111521	111522
Ralentisseur extrémités (la paire) – 2 x long. 250 x larg. 400 mm	111530	
Version standard – haut. 70 mm		
Ralentisseur module central (l'unité) – long. 500 x larg. 400 mm	111515	111516
Ralentisseur extrémités (la paire) – 2 x long. 250 x larg. 400 mm	111520	
Version avec passage de câbles – haut. 70 mm		
Ralentisseur module central (l'unité) – long. 500 x larg. 500 mm	111501	111502
Ralentisseur extrémités (la paire) – 2 x long. 250 x larg. 500 mm	111510	
Option boulons à expansion pour haut. 50 et 70 mm	111561	

LES PRODUITS

Des produits modulaires pouvant s'adapter à toute largeur de voie.



Réf. 111521 + 111522 + 111530

COUSSIN DE RALENTISSEMENT

Ce ralentisseur avec sa profondeur de 900 mm agira comme un coussin pour ralentir le trafic tout en douceur.

Profondeur : 900 mm.

Hauteur au centre : 50 mm.

Structure extrémité : caoutchouc noir uniquement.

Structure module central : caoutchouc jaune et noir.

Fixation : par boulons à expansion (non fournis).



■ Réf. 111610 + 111611

Coussin module central (l'unité) – larg. 490 mm	111610
Coussin extrémités (la paire) – larg. 250 mm	111611
Option boulons à expansion	111562



ÉTRIER DE PROTECTION Ø 35 ET Ø 60 MM

Parfait pour l'entourage des poteaux, parcmètres, réverbères...

Structure : tube acier Ø 35 ou Ø 60 mm.

Finition : acier galvanisé ou peint sur galva selon nos coloris (voir page 9).

Pose : par scellement direct, platines ou fourreaux en option.

	Scellement direct		Sur platines	
	Galva	Peint/galva	Galva	Peint/galva
Tube Ø 35 mm	201020	201021	-	-
Tube Ø 60 mm	201030	201031	291030	291031



■ Réf. 201020

■ Réf. 291031

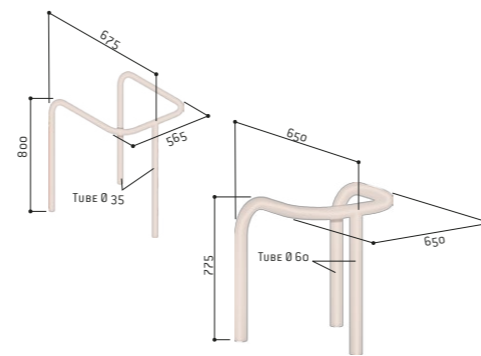

Réf. 201031



Réf. 201008

ÉPINGLE DE PROTECTION Ø 60 MM

Protection des bouches d'incendie, compteurs extérieurs...

Largeur : 625 mm.

Hauteur hors tout : 870 mm.

Structure : tube acier Ø 60 mm.

Finition : acier galvanisé, peint sur galva ou peint sur zinc selon nos coloris (voir page 9).

Pose : par scellement direct ; en option, platines ou fourreaux.

Références	Scellement direct			Sur platines		
	Galva	Peint/galva	Peint/zinc	Galva	Peint/galva	Peint/zinc
201060	201061	201065	291060	291061	-	-



■ Réf. 201060

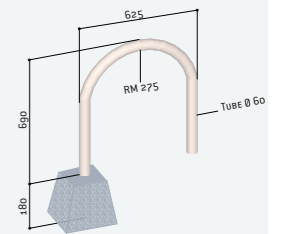

Réf. 201061



Réf. 201065

CORSET DE PROTECTION

Un entourage complet pour lampadaires, panneaux...

Dimensions : 700 x 700 mm.

Tube acier : Ø 60 mm

Finition : acier galvanisé ou peint sur galva selon nos coloris (voir page 9).

Pose : par emboîtement et scellement direct.

Références	Galva	Peint/galva
	201008	201009

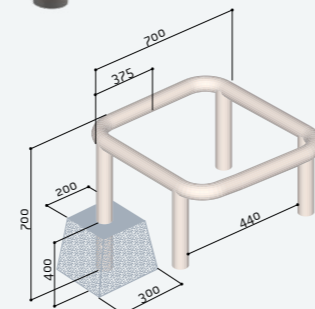
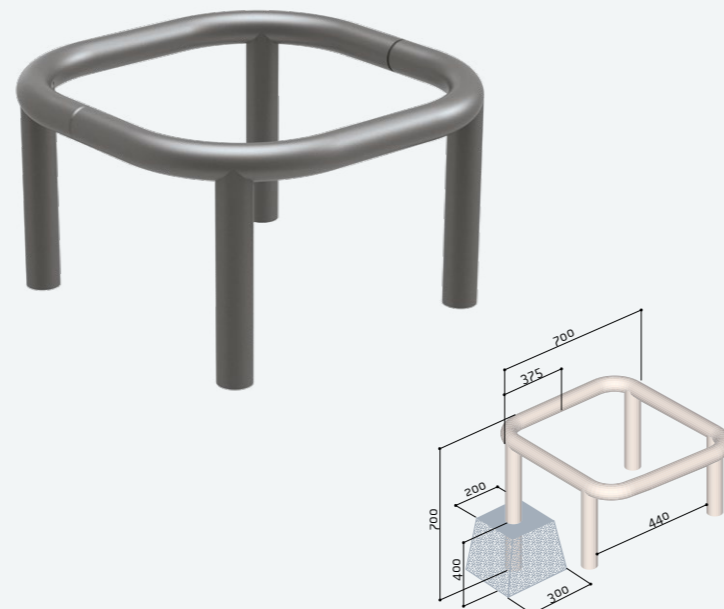

ÉPINGLE DE PROTECTION Ø 50 MM

Protection des bouches d'incendie, compteurs extérieurs...

Largeur : 300 mm.

Hauteur hors tout : 870 mm.

Structure : tube acier Ø 50 mm.

Finition : acier galvanisé ou peint sur galva selon nos coloris (voir page 9).

Pose : par scellement direct, platines en option.

Références	Galva	Peint/galva
	201066	201067



■ Réf. 201067

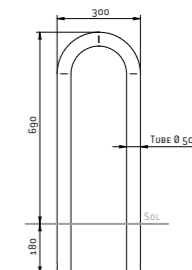



BARRIÈRE AMOVIBLE ÉCOBAR®

Barrière de manifestation, barrière de police, barrière de foule... Un équipement indispensable pour la canalisation temporaire des effectifs.

Cadre : tubes acier ø 35 mm et 1,5 mm d'épaisseur. Coins arrondis et poids limité pour un meilleur confort de manipulation.

Pieds : biseautés pour une meilleure stabilité. Conçus pour accepter dénivelé et rotation.

Accrochage : universel.

Stockage : réduit et rangement au carré grâce aux pieds décalés.

Plaque d'identification : en tôle 114 x 100 mm avec découpe laser en option.

Finition : acier galvanisé.

Écobar 14 barreaux	200060
Écobar 18 barreaux	200070

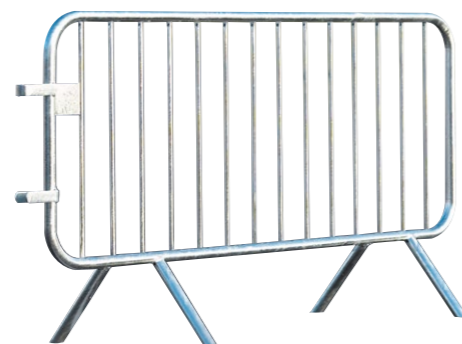

■ Réf. 200060

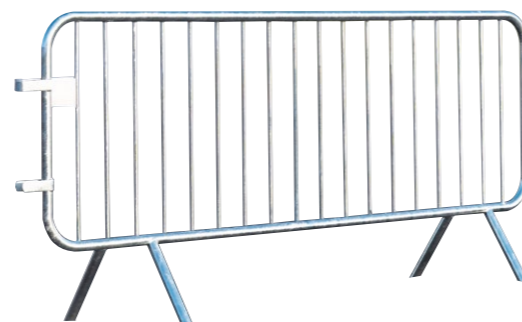

■ Réf. 200070

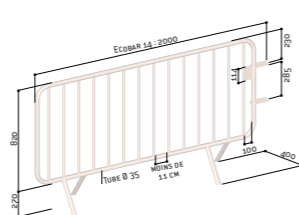

Réf. 200060

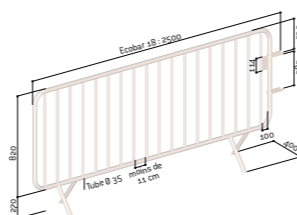

Réf. 200070

MIROIRS MULTI-USAGES QUALITÉ INOX ET ANTI-GIVRE/ANTI-BUÉE

NOUVEAUTÉ



Les miroirs INOX multi-usages VIALUX® s'adaptent en extérieur comme en intérieur à tous les environnements, hors voies publiques. En acier inoxydable, ces miroirs ont été conçus pour résister aux conditions climatiques les plus défavorables. Leur version anti-givre/anti-buée, développée par VIALUX®, ne nécessite aucun raccordement électrique.

Fixation : en acier galvanisé pour murs, poteaux ronds (ø 76 à 90 mm) et poteaux rectangulaires (60 x 80 ou 80 x 80 mm). Important : les miroirs INOX sont à installer exclusivement sur des poteaux en acier.

Joint noir : miroirs cerclés par un joint PVC à armature métallique, résistant aux contraintes extérieures.

Qualité Inox : l'optique en acier inoxydable, incassable et insensible aux UV, garantit une grande longévité. La précision de son polissage assure une qualité d'image incomparable.

Qualité Inox anti-givre/anti-buée : l'optique en acier inoxydable est équipée d'un système exclusif de désembuage et dégivrage sans installation électrique.

Accessoires : poteaux disponibles pour tous les modèles. Nous consulter.



■ Réf. 100841

Inox 10 ans Garantie	Inox anti-givre anti-buée 10 ans Garantie 6 ans Garantie
--------------------------------	---

Distance maxi de l'utilisateur au miroir	Optique	Qualité Inox	Qualité Inox anti-givre/anti-buée
9 m	600 x 400 mm	100841	100386
11 m	ø 600 mm	100358	100840
20 m	800 x 600 mm	100842	100843

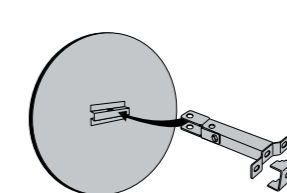

Qualité inox sur poteau/sur mur

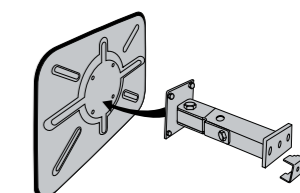

Qualité anti-givre/anti-buée sur poteau/sur mur



Une barrière indispensable, robuste et au rapport qualité/prix imbattable. Facile à stocker pour un rangement au carré !

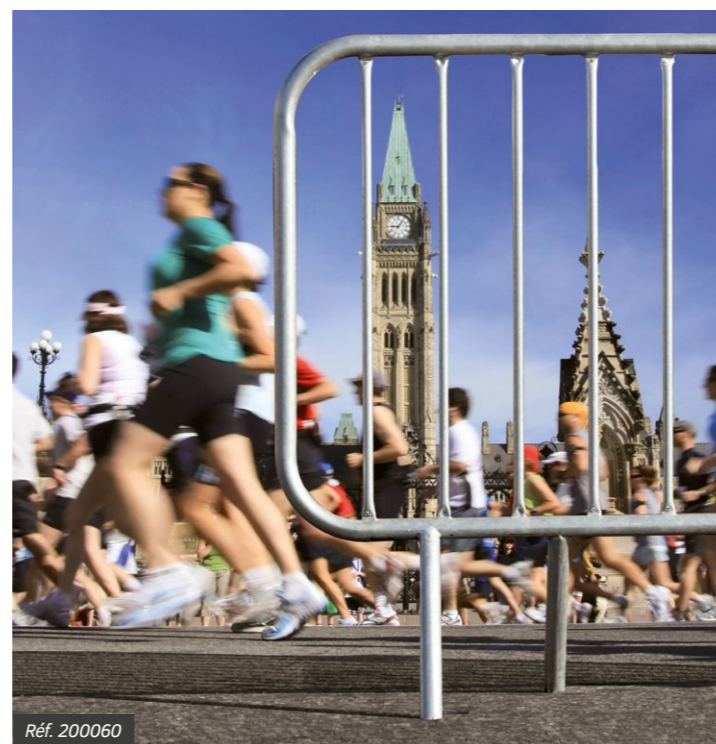

Réf. 200060

Contrôle deux directions



MIROIR ANTI-GIVRE/ANTI-BUÉE - Dispositif 2 en 1
La fonction anti-buée du miroir VIALUX® empêche la formation de buée quel que soit le niveau de température ou le niveau d'humidité du lieu où est installé le miroir. La fonction anti-givre du miroir VIALUX® résiste à des températures allant jusqu'à -20°C. Le miroir libère la chaleur emmagasinée dans la journée afin d'éviter la formation du givre.



Réf. 100358



Réf. 100386



MIROIR DE PARKING 103 ESP

Une solution simple et économique pour éviter les angles morts. Ce miroir permet une visibilité de 2 mètres entre l'utilisateur et le miroir.

Fixation : par rotule orientable dans toutes les directions. La visserie et le nécessaire de fixation pour murs ou poteaux sont fournis.

Qualité Polymir® : l'optique Polymir® renvoie une image nette, sans aucune déformation. Elle est incassable, indéformable, résistante aux chocs et possède un traitement de surface anti-UV.

Distance de l'utilisateur au miroir	Optique	Référence
2 m	ø 300 mm	100025

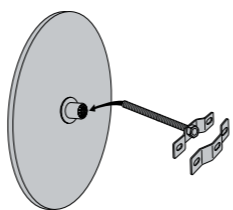

sur poteau / sur mur



Polymir
3 Garantie ans

Réf. 100025

Contrôle deux directions

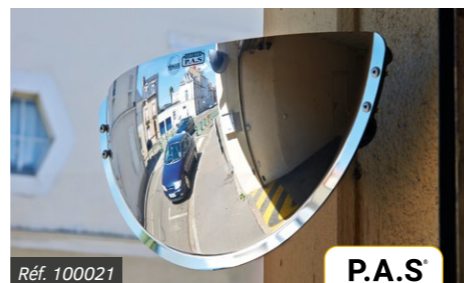

Réf. 100021

P.A.S.
5 Garantie ans

MIROIRS MULTI-USAGES AVEC CADRE BLANC

Les miroirs multi-usages VIALUX® s'adaptent, en intérieur comme en extérieur, à tous les environnements qui ne présentent pas de contrainte particulière : sorties de garage, circulation en milieu privé, surveillance des magasins, ateliers, machines...

Cadre : en résine thermoplastique traité et testé anti-UV pour éviter le craquellement et le jaunissement.

Fixation : en acier galvanisé pour murs et poteaux de 60 à 90 mm de section. Elle permet un réglage précis de la position du miroir.

Qualité Polymir® : l'optique Polymir® renvoie une image nette, sans aucune déformation. Elle est incassable, indéformable, résistante aux chocs et possède un traitement de surface anti-UV.

Qualité P.A.S.® : l'optique P.A.S.® bénéficie, en plus de la qualité Polymir®, d'un traitement anti-rayures et antistatique offrant une garantie supplémentaire de 2 ans.

ACCESSOIRES :

- Poteaux disponibles pour tous les modèles.
- Ces miroirs (hors ø 400 et ø 500 mm) peuvent être équipés du film chauffant anti-givre/anti-buée.



■ Réf. 100031



■ Réf. 100030

Distance maxi de l'utilisateur au miroir	Optique	Qualité Polymir®	Qualité P.A.S.®
		3 Garantie ans	5 Garantie ans
5 m	ø 400 mm	100015	100166
7 m	ø 500 mm	100016	100167
9 m	600 x 400 mm	100031	100168
11 m	ø 600 mm	100030	100169
15 m	ø 700 mm	100160	101100
20 m	800 x 600 mm	100161	100170
20 m	ø 800 mm	100018	100171
30 m	1000 x 800	100164	100173

Contrôle deux directions

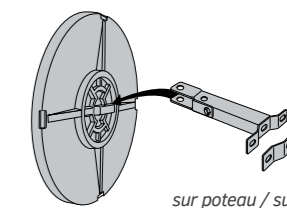

sur poteau / sur mur

MIROIR DE PARKING VUMAX

Le bombage de ce miroir dédié aux sorties de parking sans dégagement, augmente le champ de vision sans gêner le passage. Positionné à la verticale, il permet un faible encombrement et à l'horizontal, une vision grand angle à 180°.

Fixation : universelle pour murs et poteaux de 34 à 90 mm de section. Elle permet un réglage précis de la position du miroir.

Qualité P.A.S.® : l'optique P.A.S.® bénéficie, en plus de la qualité Polymir®, d'un traitement anti-rayures et antistatique offrant une garantie supplémentaire de 2 ans.

Distance de l'utilisateur au miroir	Optique	Références
4 m	440 x 75 x 220 mm	100021
6 m	600 x 100 x 300 mm	100023

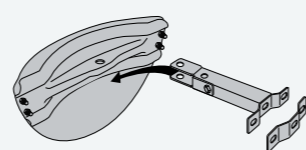

■ Réf. 100023

sur poteau / sur mur



Réf. 100169



Réf. 100160



LIGNE CONVIVIALE®

ABRI CAISSE CONVIVIALE® NOUVEAUTÉ

Un abri moderne au service de l'utilisateur.

- Dimensions :** largeur 1000 x hauteur 2200 x profondeur 1000 mm.
- Poteaux :** tube acier 100 x 60 mm.
- Toiture :** vitrage en PMMA fumé épaisseur 6 mm.
- Livré avec plaque signalétique (sérigraphie non fournie).
- Bardages :** en verre sécurisé épaisseur 8 mm.
- Finition :** peint sur galva selon nos coloris (voir page 9).
- Pose :** par scellement direct.

Référence 529379



PASSAGE COUVERT MILAN NOUVEAUTÉ

Une structure simple et moderne, pour la protection des flux de piétons.

- Dimensions :** longueur 2500 x hauteur 2880 x profondeur 2434 mm.
- Extension :** possible par module de 2500 mm.
- Poteaux :** carrés en tube acier 80 x 80 mm.
- Voûte :** en polycarbonate alvéolaire épaisseur 10 mm traité anti-UV.
- Finition :** peint sur galva selon nos coloris (voir page 9).
- Fixation :** sur platines, pieds réglables en hauteur, chevilles à expansion fournies.

OPTIONS :

- **Bardage latéral :** cadre profilé aluminium et vitrage en polycarbonate alvéolaire épaisseur 10 mm, traité anti-UV.
- **Extension :** module complémentaire, longueur 2500 mm.

Passage couvert – module initial	529255
Passage couvert – module complémentaire	529256
Bardage latéral pour passage couvert initial (pour 1 côté)	529043
Bardage latéral pour passage couvert complémentaire (pour 1 côté)	529048



■ Réf. 529255 + 529256



Pied réglable

+

LES PRODUITS

Une gamme d'abris fonctionnels, permettant la protection des usagers aux abords des caisses automatiques de parking situées en extérieur.

ABRI CAISSE VOÛTE NOUVEAUTÉ

Un classique pour la protection des usagers.

- Dimensions :** largeur 1500 x hauteur 2500 x profondeur 1500 mm.
- Poteaux :** tube acier 80 x 80 mm sur platines.
- Toiture :** Voûte en polycarbonate alvéolaire épaisseur 6 mm traité anti-UV.
- Bardages :** en verre sécurisé épaisseur 8 mm.
- Finition :** peint sur galva selon nos coloris (voir page 9).
- Pose :** sur platines.

Référence 529200



ABRI CAISSE MILAN NOUVEAUTÉ

Un design épuré et fonctionnel.

- Dimensions :** largeur 1500 x hauteur 2600 x profondeur 1500 mm.
- Poteaux :** tube acier 80 x 80 mm sur platines.
- Toiture :** panneaux en polycarbonate alvéolaire épaisseur 10 mm traité anti-UV.
- Bardages :** en verre sécurisé épaisseur 8 mm.
- Finition :** peint sur galva selon nos coloris (voir page 9).
- Pose :** sur platines.

Référence 529205



PASSAGE COUVERT VOÛTE

Un abri de piétons modulable en fonction des besoins, disponible avec ou sans éclairage LED.

- Dimensions :** longueur 2500 x hauteur 2635 x profondeur 2090 mm.
- Poteaux :** carrés en tube acier 80 x 80 mm.
- Voûte :** en polycarbonate alvéolaire épaisseur 6 mm traité anti-UV.
- Finition :** peint selon nos coloris (voir page 9).
- Éclairage LED :** ruban de LED intégré à la structure et monté en usine.
- Alimentation :** 220 V, branchement à réaliser par un professionnel (disjoncteur non fourni).
- Fixation :** sur platines, pieds réglables en hauteur, chevilles à expansion fournies.

OPTIONS :

- **Bardage latéral :** cadre profilé aluminium et vitrage en polycarbonate alvéolaire épaisseur 10 mm, traité anti-UV.
- **Extension :** module complémentaire, longueur 2500 mm.

	Sans éclairage LED intégré	Avec éclairage LED intégré
Passage couvert – module initial	529040	529040L
Passage couvert – module complémentaire	529041	529041L
Bardage latéral pour passage couvert initial (pour 1 côté)	529043	-
Bardage latéral pour passage couvert complémentaire (pour 1 côté)	529048	-



Réf. 529040 + 529041



Pied réglable